

El **DIO Atlas II, de RDT** es el distribuidor interno óptico ideal para redes de alta densidad de fibras y poco espacio físico. En sólo 4 Us (DIO Atlas + GTL), acomoda hasta 144 conectorizaciones divididas en 12 módulos para 12 fibras cada. Este sistema versátil permite la fácil expansión de la capacidad de la red y la flexibilidad de su mantenimiento.

Se puede fijar el **DIO Atlas II** en racks de 19", 21" o 23", abiertos* o cerrados* (ver cuotas).

La **solución completa DIO Atlas II** está constituida por:

DIO Atlas II: 484mm (19") x 132 (3Us) x 315mm sin mapa de rutas o 420mm con el mapa de rutas

- 01 mapa de rutas de las fibras ópticas, en acrílico, con 02 remaches plásticos;
- 02 astas para la fijación del mapa de rutas, en acero SAE 1020 con pintura electrostática texturizada beige RAL 7032;
- 01 frame en aluminio anodizado con tapa;
- 24 rieles para el acoplamiento de los módulos de empalme, en plástico;
- 01 cubierta de protección para las salidas de los tubos loose, en acero SAE 1020 con pintura electrostática texturizada beige RAL 7032 + 03 remaches plásticos;
- 04 placas adaptadoras para la fijación en racks, siendo 2 para racks de 21" y 2 para racks de 23" todas en acero SAE 1020 con pintura electrostática texturizada beige RAL 7032;
- 01 kit de fijación que contiene: 08 tuercas jaula, 08 tornillos M5x15, 08 arandelas M5;
- Paneles ciegos, tapando los lugares no ocupados por los módulos de empalme.

GTL - Cajón de Sobrante de Tubo Loose: 484mm(19") x 44mm (1U) x 310mm cerrado o 590mm abierto

- 01 chasis, en acero SAE 1020 con pintura electrostática texturizada beige RAL 7032;
- 05 guías de cables ópticos con soldadura en el chasis, en acero SAE 1020 con pintura electrostática texturizada beige RAL 7032;
- 02 rieles telescópicos, ya atornillados en el chasis;
- 01 bandeja para fijar el cable óptico y los tubos loose, ya atornillada en los rieles telescópicos, en acero SAE 1020 con pintura electrostática texturizada beige RAL 7032;
- 01 kit de fijación que contiene: 08 tuercas jaula, 08 tornillos M5x15, 08 arandelas M5.

Módulo de Empalme 12 FO:

La cantidad de módulos de empalme que acompaña el DIO Atlas II originalmente varían según el orden del cliente. Así, la densidad del producto puede aumentarse con la inclusión posterior de otros módulos, que se venden por separado.

Cada **Módulo de Empalme** incluye:

- 01 chasis, en aluminio anodizado con 02 remaches plásticos;
- 01 cartucho de empalme en plástico, con guía de fibras y tapa, ya fijado en el chasis;
- adaptadores y pigtails según la configuración requerida;
- 01 kit de fijación que contiene: 12 protectores de empalme y 04 abrazaderas de nylon de 100mm.

Opcionales de la Solución DIO Atlas II: - Módulo de Empalme y sus configuraciones;
- personalización del mapa de rutas con el logo del cliente.

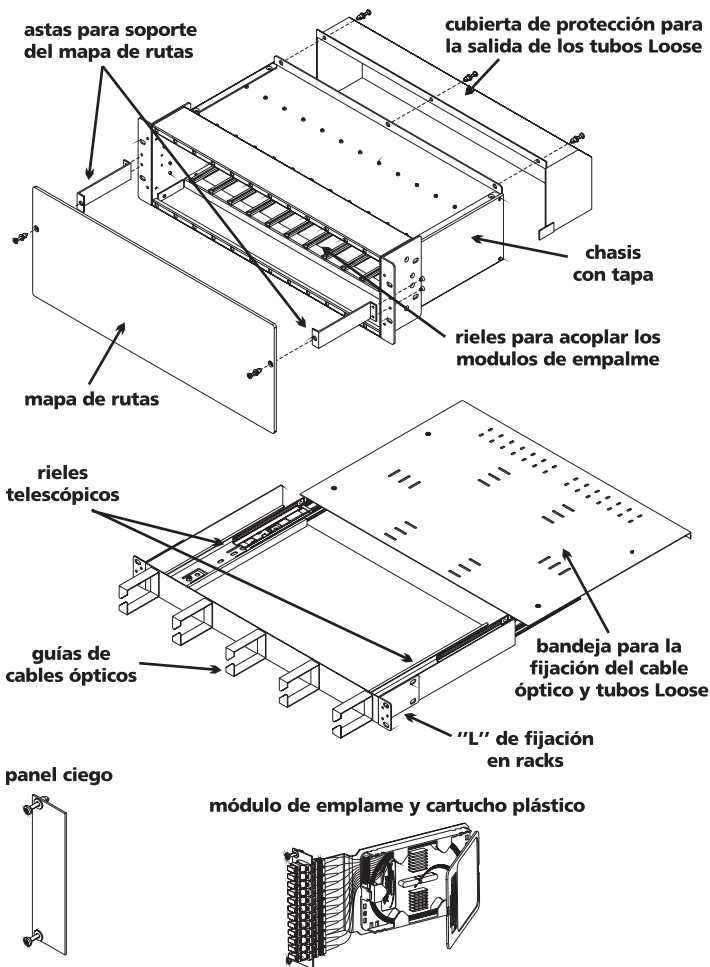

INSTRUCCIONES

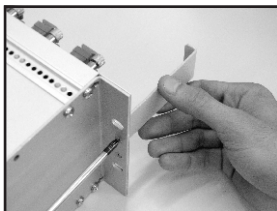

1 - Utilizando un destornillador Philips, y 02 tornillos M3, fije en el chasis del **DIO Atlas II Espejado** las astas de fijación de la guía de rutas;

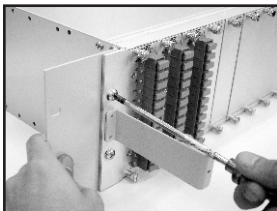

2 - Si la aplicación del producto es en rack de 21" o 23", fije las placas adecuadas de expansión en el chasis. Esta etapa no es necesaria en racks de 19";

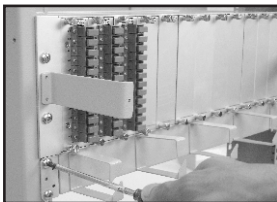

3 - Ponga las tuercas jaula en el rack y, con un destornillador Philips, tonillos M5 y arandelas, fije el **DIO Atlas II** y el **GTL**;

Nota: EL **GTL** también puede adaptarse en racks de 23". Para esto, inverta la "L" de fijación.

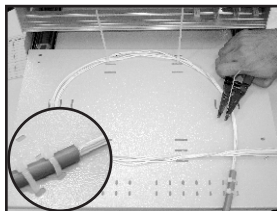

4 - Decape el cable óptico dejando aparente aprox. 3,5m de los tubos Loose, con las abrazaderas de nylon de 100mm, fije la punta del cable óptico en la parte trasera del **GTL** y aloje la primera vuelta de los tubos Loose en la superficie de la bandeja;

INSTRUCCIONES

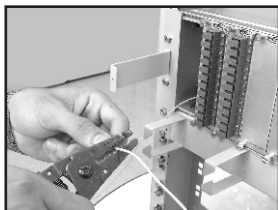

5 - Quite el primer módulo, pase el Loose dentro del DIO y decápelo, dejando un excedente decapado de cerca de 1,5m;

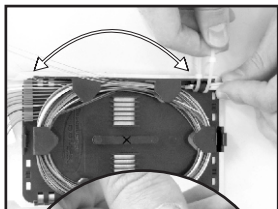

6 - Envuelva un trozo de cinta de auto fusión en la punta del tubo Loose, con el cartucho ya abierto, fije el tubo Loose en la entrada de cartucho (lado opuesto de guía de fibras) con dos abrazaderas de nylon de 100mm,

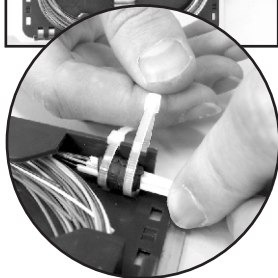

Apriete las abrazaderas sobre la cinta de auto fusión, corte los sobrantes de abrazaderas con alicates de corte;

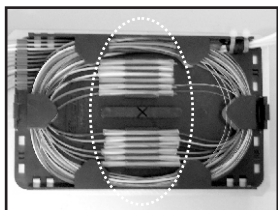

7 - Desenrolle los pigtails y haga las fusiones (utilice los protectores de empalme en el kit), vuelva las fibras al cartucho, alojando los protectores de empalme en la cuna del cartucho;

INSTRUCCIONES

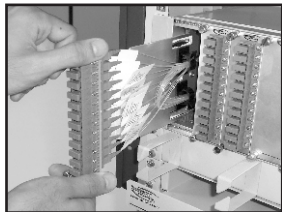

8 - Cierre el cartucho de empalme y vuelva el módulo del chasis del **DIO Atlas II**, alojando el sobrante de tubo Loose en la bandeja del **GTL** con las abrazaderas de nylon de 100mm;

REPITA LOS PASOS 5, 6 Y 7 PARA CADA MÓDULO DE EMPALME

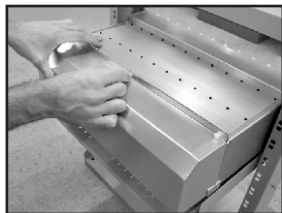

9 - Encaje la cubierta de protección de los tubos Loose en la parte posterior del **DIO Atlas II**, y fíjela con los remaches plásticos;

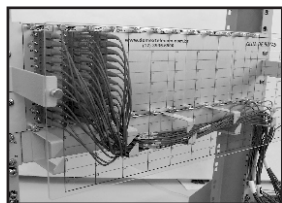

10 - Haga la conectorización de los patchcords y alójelos en las guías de cable del GT, fije el mapa de rutas a través de los remaches plásticos e identifique la conectorización con etiquetas adhesivas.

El **DIO Atlas II Espejado, de RDT** es el distribuidor interno óptico ideal para redes de alta densidad de fibras y poco espacio físico, acomoda hasta 144 conectorizaciones divididas en 12 paneles para 12 fibras cada. Este sistema versátil permite la fácil expansión de la capacidad de la red y la flexibilidad de su mantenimiento. Además, el **DIO Atlas II Espejado** permite que los cables externos pre-conectorizados - **Cables Trunk** - se interconecten directamente a sus destinos a través de maniobra, eliminando, así, la necesidad de fusiones ópticas.

Se puede fijar el **DIO Atlas II** en racks de 19", 21" o 23", abiertos* o cerrados* (ver cuotas).

La solución completa DIO Atlas II Espejado está constituida por:

DIO Atlas II: 484mm (19") x 132 (3Us) x 315mm sin mapa de rutas o 420mm con el mapa de rutas

- 01 mapa de rutas de la fibras ópticas, en acrílico, con 02 remaches plásticos;
- 02 astas para la fijación del mapa de rutas, en acero SAE 1020 con pintura electrostática texturizada beige RAL 7032;
- 01 frame en aluminio anodizado con tapa;
- 01 soporte para la fijación de los cables y/o cordones de maniobra;
- 04 placas adaptadoras para la fijación en racks, siendo 2 para racks de 21" y 2 para racks de 23" todas en acero SAE 1020 con pintura electrostática texturizada beige RAL 7032;
- 01 kit de fijación que contiene: 08 tuercas jaula, 08 tornillos M5x15, 08 arandelas M5;
- Paneles ciegos, tapando los lugares no ocupados por los paneles con adaptadores.

Paneles con adaptadores

La cantidad de paneles y adaptadores incluye el DIO Atlas II Espejado originalmente varía según el orden del cliente. Así, la densidad del producto puede aumentarse con la inclusión posterior de otros paneles, que se venden por separado.

GTL - Cajón de Sobrante de Tubo Loose

- 01 GT Cajón de Sobrante de Tubo Loose con la función de guía cables, en acero SAE 1020 con pintura electrostática texturizada beige RAL 7032;
- 01 kit de fijación que contiene: 08 tuercas jaula, 08 tornillos M5x15, 08 arandelas M5.

GS - Cajón de Sobrante de Cordones Ópticos

- 01 (o 02*) GS Cajón de Sobrante de cordones ópticos, en acero SAE 1020 con pintura electrostática texturizada beige RAL 7032
(* indicado el uso de 01 unidad para hasta 72 conectorizaciones y 02 a partir de 73 conectorizaciones);
- 01 kit de fijación que contiene: 08 tuercas jaula, 08 tornillos M5x15, 08 arandelas M5.

Opcionales de la Solución DIO Atlas II Espejado:

- Paneles con adaptadores ópticos;
- GS - (Cajón de sobrante de cordones ópticos) de repuesto;
- personalización del mapa de rutas con el logo del cliente;
- personalización del GS con el logo del cliente;

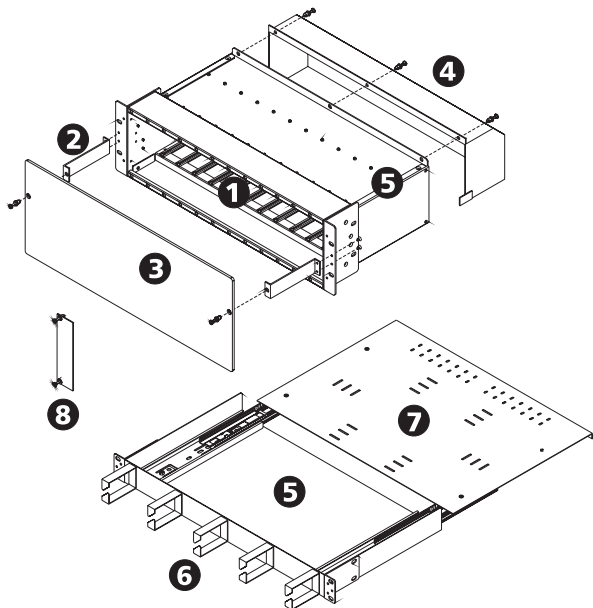

- 1 rieles para el acoplamiento los módulos de fusión**
tracks for fusion module fixing
- 2 astas para el soporte del mapa de rutas**
route map support
- 3 mapa de rutas**
acrylic panel route map
- 4 cubierta de protección para la salida de los tubos loose**
loose tube exit protective cover
- 5 chasis**
chassi
- 6 guías de cables ópticos**
D-ring cable guide
- 7 guías de cables ópticos**
tray for the optical cable and loose tube fixation
- 8 panel ciego con tornillos moleteados**
blank panel with screws

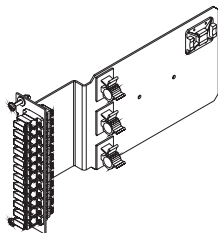

Módulo de emendas
ESPELHAMENTO

INSTRUCCIONES

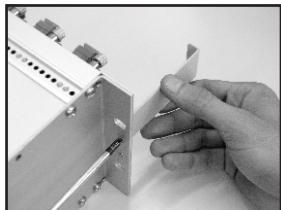

1 - Utilizando un destornillador Philips, y 02 tornillos M3, fije en el chasis de **DIO Atlas II** las astas de fijación de la guía de rutas;

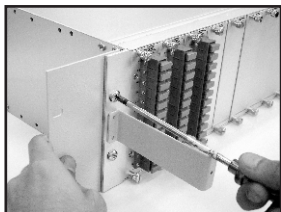

2 - Si la aplicación del producto es en rack de 21" o 23", fije las placas adecuadas de expansión en el chasis. Esta etapa no es necesaria en racks de 19";

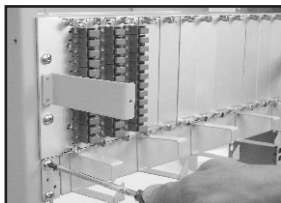

3 - Ponga las tuercas jaula en el rack y, con un destornillador Philips, tonillos M5 y arandelas, fije el **DIO Atlas II** y el **GTL**;

Nota: EL **GTL** también puede adaptarse en racks de 23". Para esto, inverta la "L" de fijación.

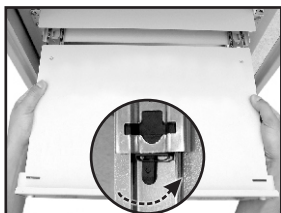

4 - Para facilitar las próximas etapas, se puden quitar la bandeja. Para hacer esto, presione simultáneamente las trabas situadas en la parte inferior de los rieles, aparentes cuando completamente estirados. Para volver la bandeja, encájela en los rieles y empújela hasta el final de su trayecto.

INSTRUCCIONES

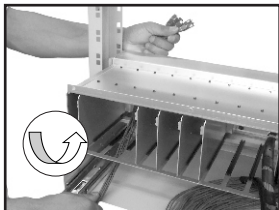

5 - Remueva el módulo de empalme a conectar, inserte los cordones ópticos por la parte posterior **inferior**, traspasándolos de la abertura rectangular en el piso del chasis, hasta la parte delantera del DIO;

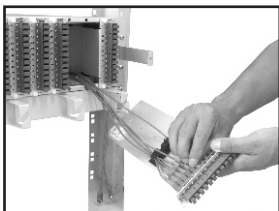

6 - Ya por la parte delantera del **DIO**, inserte los cordones en los adaptadores ópticos del módulo, agrúpelos en haces de 4 cordones utilizando las abrazaderas ajustables;

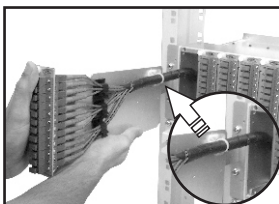

7 - Agrupe todos los cordones utilizando el tubo espiral presente en el kit y, con una abrazadera de nylon, fije el conjunto en la base del módulo de empalme, vuelva el módulo al chasis de **DIO Atlas II Espejado**;

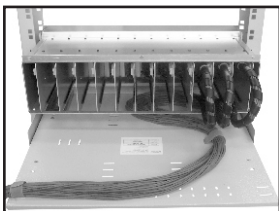

8 - En la parte trasera del DIO, agrupe todas las vías de los cordones y, con las cintas de velcro incluidas en el kit, fije el haz en el GT- **Cajón de Sobrantes de Tubo Loose RDT**.

INSTRUCCIONES

REPITA LOS PASOS 5, 6 Y 7 PARA CADA MÓDULO DE EMPALME



9 - Encaje la cubierta de protección de los tubos Loose en la parte posterior del **DIO Atlas II Espejado** y fíjela con los remaches plásticos;

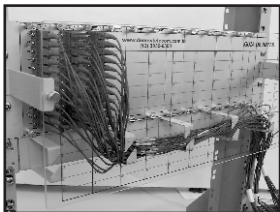

10 - Haga la conectorización de los patchcords y alójelos en las guías de cable GT, fije el mapa de rutas a través de los remaches plásticos e identifique la conectorización con etiquetas adhesivas.

Certificado de Garantía

Rosenberger Domex Telecomunicações LTDA garantiza al comprador del producto, un funcionamiento normal del mismo, libre de problemas originados en deficiencias de fabricación o requerimientos de ajuste por un plazo de 1 año desde la fecha de compra.

La mano de obra involucrada en ese reemplazo, bien como el envío de la nueva pieza, también serán gratuitos se comprobado el problema dentro de las condiciones de uso y manejo normales de utilización.

RDT afirma que la garantía no es válida se ese producto sufrir cualquier daño causado por agentes naturales, utilización en desacuerdo con el manual de instrucciones o se ese certificado o nota fiscal de venta presentar borradura o modificaciones.



